

毎々お世話になっております。下記の通りご連絡申し上げます。

日産純正 GT-R サイドフランジ（歯数31）の生産中止とご商談時の対応

GT-Rに適合するLSDを装着する場合は、現車のサイドフランジがそのまま使えますが、歯数31サイドフランジを購入する必要がある場合やサイドフランジを破損した場合などは、サイドフランジの生産中止の影響をモロに受けるので、中古のサイドフランジを探すとか、歯数30のサイドフランジに変更（LSDもそれ用に変更）するなどの対策が必要となります。下記の歯数30用LSDと歯数31用LSDのデフキャリアに対する取付け寸法や組込み後のドライブシャフトに対するサイドフランジの位置関係はまったく同じです。

ATS LSD NRA109100 ~ 109103
適用サイドフランジの歯数30
LSDの左右ボス穴径※32mm

ATS LSD NRA10910 ~ 10912
適用サイドフランジの歯数31
LSDの左右ボス穴径※33mm

※LSDケースの穴径も異なります！

BNR32（前期）

BNR32（後期）
BCNR33
BNR34

サイドフランジの歯数30
右 38220-05U10
左 38220-05U11

サイドフランジの歯数31
右 ~~38220-12U00~~
左 ~~38220-12U01~~

生産中止（日産自動車）

弊社の適合表で38220-12U00,-12U01の準備を促す注記がある車種は、準備するサイドフランジを38220-05U10, 38220-05U11に変更しLSDもBNR32前期用に変えれば問題なく装着できます。

日産純正クラッチベアリングの生産中止と代用品となるベアリング

弊社適合表で30502-21000ベアリングを指定しているときは、30502-V6200あるいは30502-69F10と読みかえてご購入願います。

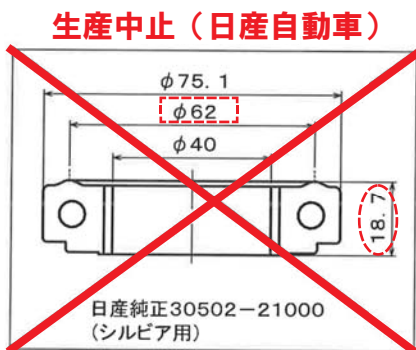

こちらを推奨！

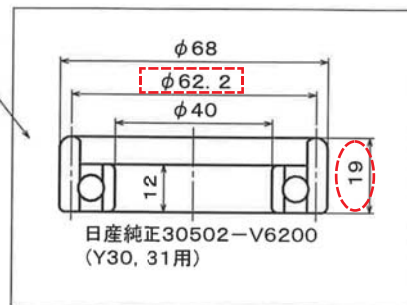

この2つのベアリングで代用OK

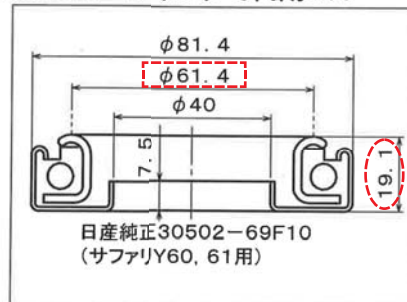

【補足のご説明】

右の代用ベアリングは、サラバネとの接触直径と高さが-21000ベアリングとほぼ同じなので、支障なくお使いいただけます。

メール配信をご希望の場合は、社名とメールアドレスを下記まで。

代表メールアドレス：info-1012@a-t-s.co.jp FAX 086-286-8077